

THERMOBILE

DEUMIDIFICATORI

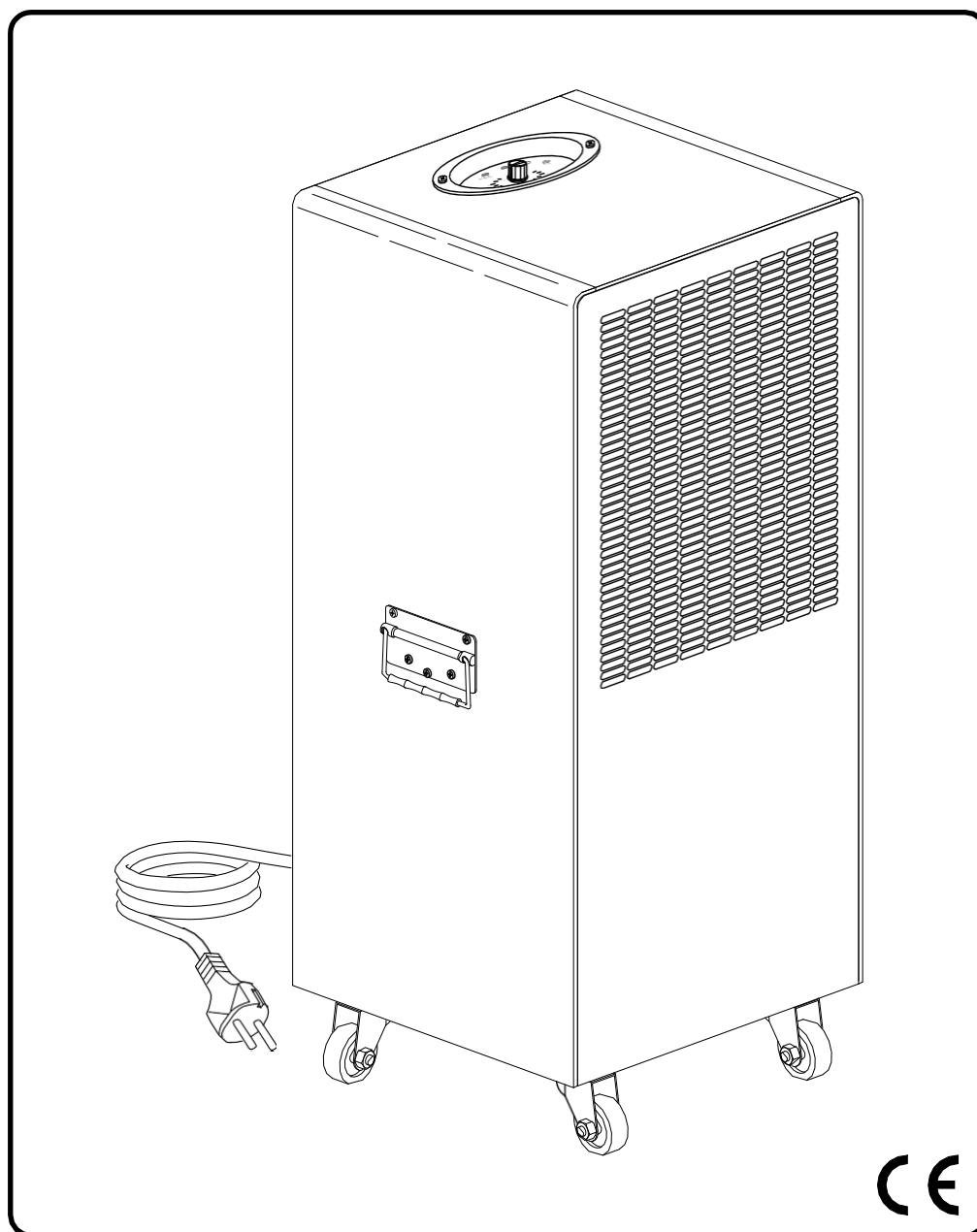

I

FD 26 - FD 26 S

FD 36 - FD 36 S

COMPONENTI PARTI DI RICAMBIO

COMPONENTI PARTI DI RICAMBIO

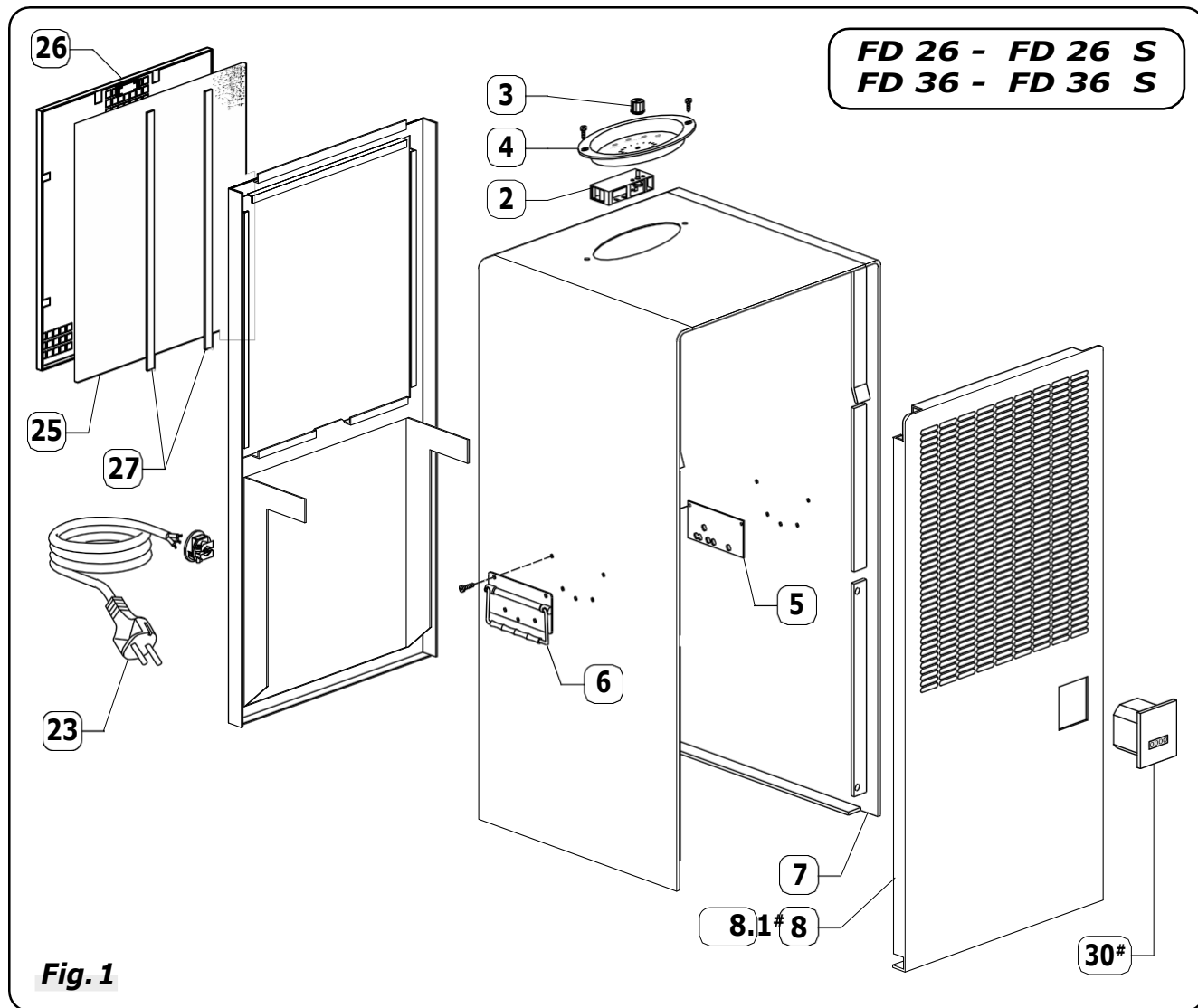

Fig. 1

Pos.	Descrizione	Q.tà	Pos.	Descrizione	Q.tà
1	Scheda elettronica	1	16	Ruota	4
1.1*	Scheda elettronica (vers. S)	1	17	Compressore	1
2	Deumidostato	1	18	Gruppo avviamento compressore 1	
3	Manopola deumidostato	1	19	Filtro con capillare	1
4	Pannello comandi con serigrafia	1	20	Galleggiante con supporto	1
5	Piastra fissaggio maniglia	2	21	Tanica	1
6	Maniglia	2	22	Cablaggio interno	--
7	Mantello esterno	1	23	Cavo	1
8	Pannello anteriore	1	24	Microinterruttore	1
8.1#	Pannello anteriore (vers. H)	1	25	Filtro aria	1
9	Evaporatore	1	26	Portafiltro	1
9.1*	Evaporatore (vers. S)	1	27	Astina blocca filtro	2
10	Vaschetta inferiore raccolta condensa	1	28*	Elettrovalvola	1
11	Vaschetta superiore	2	29*	Termostato	1
12	Condensatore	1	30#	Contaore (vers. H)	1
13	Ventola	1	(*)	Componenti per versione con sbrinamento a gas caldo	
14	Motore ventilatore	1	(#)	Presenti su versione con contaore (vers. H)	
15	Staffa ventilatore	1			

COMPONENTI PARTI DI RICAMBIO

FD 26 - FD 26 S
FD 36 - FD 36 S

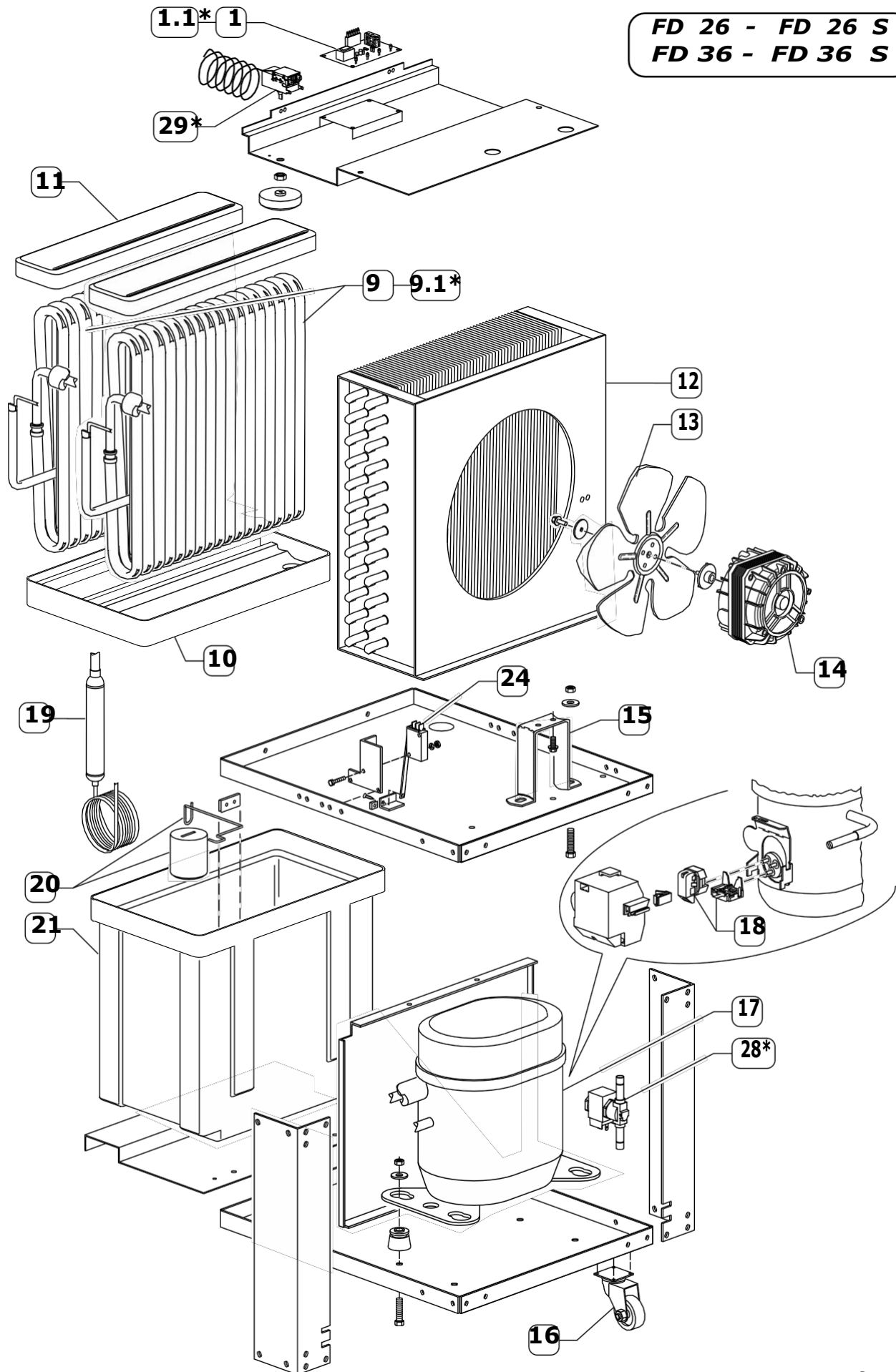

Fig. 2

MODULO D'ORDINERICAMBI

MODELLO	Posizione n°	Descrizione	Quantità
Esempio			
FD26	14	Motore ventilatore	1
FD36S	12	Condensatore	1